

# BREIL



# BC-2

B CONNECTED  
SMARTWATCH

Manuale d'istruzione

# Introduzione

Grazie per aver scelto BREIL BC-2, lo smartwatch che ti assiste nelle tue attività quotidiane e che può aiutarti a raggiungere i tuoi obiettivi. Contenuto della confezione:

- 1 Smartwatch BC-2
- 1 Cinturino intercambiabile in silicone
- 1 Manuale d'uso
- 1 Carica batteria

Tutte le immagini in questo manuale sono solo a scopo illustrativo. Il prodotto effettivo può variare a causa dell'aggiornamento del software del prodotto e dell'app.

## Configurare il tuo BC-2

Scarica e installa l'APP BREIL SMARTWATCH. Puoi inquadrare il QR code qui sotto per accedere direttamente all'APP. Accedi all'applicazione e crea un account per la sincronizzazione delle informazioni. L'APP BREIL SMARTWATCH è compatibile con il sistema operativo IOS 13.0 e Android 7.1 o versioni successive e BT 5.3

### Collega il tuo BC-2 al tuo smartphone

1. Attiva lo smartwatch tramite il pulsante di accensione tenendolo premuto per 5 secondi.
2. Attivare il Bluetooth e il GPS sul cellulare.
3. Apri l'APP BREIL SMARTWATCH e segui le istruzioni dell'app per collegare lo smartwatch BC-2 al tuo smartphone. Quando si associa l'orologio all'APP, assicurarsi che APP e orologio possano comunicare tra di loro (sincronizzazione dei dati).



App Store: BREIL SMARTWATCH



Google Play: BREIL SMARTWATCH

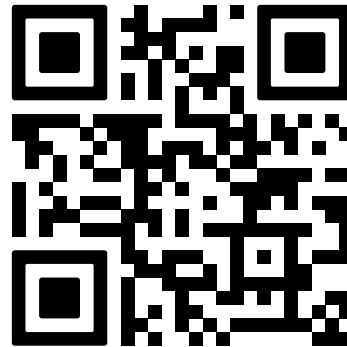

4. Nell'APP fare clic su «Dispositivo» e clicca su «CONNETTI». L'app ricercherà i dispositivi vicini. Nell'elenco di ricerca selezionare BC-2 tra i dispositivi trovati.

Fare click sul pulsante «ABBINA» che appare sulla schermata dello smartwatch per confermare l'abbinamento. Quando l'orologio sarà abbinato all'APP, apparirà l'icona



nel menù breve.

Alternativa. Aprire la funzione «Bluetooth» dalle Impostazioni di Sistema del proprio smartphone e selezionare BC-2 per connettere lo smartwatch allo smartphone.

5. Seguire le istruzioni per dare il consenso al ricevimento delle notifiche, all'utilizzo della posizione, all'accesso dati dell'app Salute per utilizzare al meglio tutte le funzioni dello smartwatch.

## Cinturino easy-pin

Lo smartwatch BREIL BC-2 è dotato di un doppio cinturino. Puoi facilmente cambiarlo a seconda delle tue preferenze o in base al tuo look, grazie all'attacco easy-pin.

## Istruzioni di caricamento

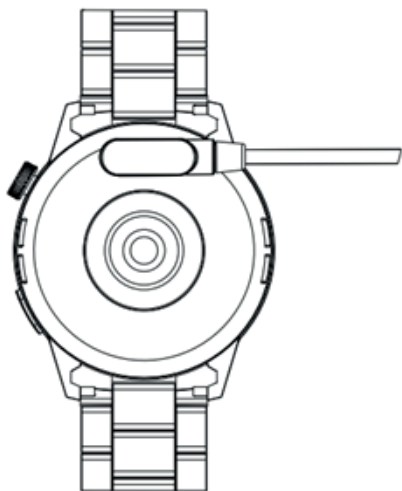

Ricarica: posizionare i perni di ricarica sui magneti con punta dorata posti sul fondello dello smartwatch, come da immagine. Vedrai l'icona di ricarica apparire sullo schermo dell'orologio. L'icona della batteria apparirà piena quando l'orologio sarà completamente carico. **È necessario caricare l'orologio per almeno 3 ore prima di attivarlo per il primo utilizzo.** Si prega di pulire l'interfaccia di ricarica prima di porre l'orologio in carica, per evitare che il sudore eroda il contatto in metallo dorato. Non esporre il dispositivo a liquidi, umidità o pioggia durante la ricarica e non caricare il dispositivo quando è bagnato, poiché ciò potrebbe causare scosse elettriche e lesioni.

### Avvertenza sulla batteria

In questo dispositivo viene utilizzata una batteria agli ioni di litio 3.8V/300mAh. Si consiglia di seguire le seguenti linee guida altrimenti la durata della batteria potrebbe ridursi o causare incendi, ustioni chimiche, perdite di elettroliti e/o lesioni: non smontare, modificare, ricostruire, forare o danneggiare il dispositivo o la batteria; non rimuovere o tentare di rimuovere la batteria; non esporre il dispositivo o la batteria a fonti di calore.

## Caratteristiche

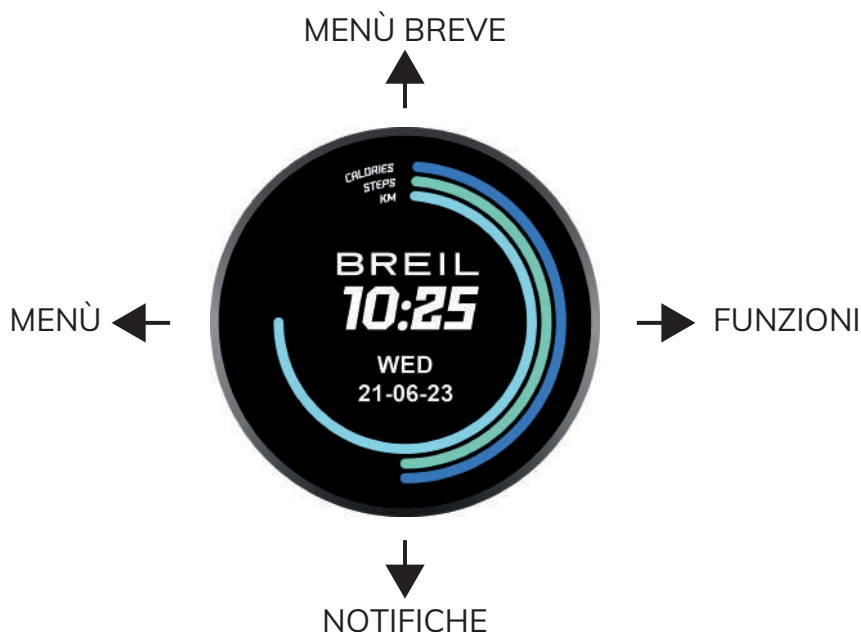

Quando lo schermo dell'orologio è in stato Off, puoi premere il pulsante di accensione per riattivare lo schermo. Se il pulsante di controllo gestuale è attivato nell'APP, puoi anche riattivare lo schermo ruotando il polso.

## Modifica del quadrante dell'orologio

Dallo smartwatch, selezionare «IMPOSTAZIONI» dal menù -> «SCHERMO» -> «CAMBIA QUADRANTE». In alternativa, quando lo smartwatch è nella modalità orologio, tenere premuto lo schermo al centro per qualche secondo: il quadrante si rimpicciolirà per poter selezionare il quadrante alternativo. Scorrere verso dx o sx per scegliere il quadrante desiderato. Fare click sul quadrante scelto. Verrà impostato automaticamente.

Alternativa: quando lo smartwatch è nella modalità orologio ruotare il pulsante ad ore 2 per cambiare il quadrante.

Nell'APP, fare click su  per aggiungere o personalizzare altri quadranti disponibili.

## Sport

L'orologio BC-2 monitora 20 sport: camminata, corsa, scalata, ciclismo, basket, calcio, yoga, tennis, baseball,...



## Storico sport

Puoi vedere sul display dell'orologio i risultati conseguiti durante l'attività fisica svolta.



## Tracking giornaliero

Dopo aver indossato l'orologio correttamente, dalla schermata home scorri verso dx fino ad arrivare alla funzione «Dati giornalieri» per visualizzare il numero di passi eseguiti, le calorie bruciate e la distanza percorsa nel corso della giornata. Scorrendo verso l'alto è possibile visualizzare la statistica dei passi giornaliera e settimanale.



## Relax

Dopo aver indossato l'orologio correttamente, attiva la funzione «Relax» e segui le indicazioni di respirazione.



## Sonno

Traccia la qualità e la quantità del tuo sonno. Apri la funzione dell'orologio «Sonno» per monitorare le fasi del sonno durante le ultime 24 ore e durante la settimana.



## Frequenza cardiaca

Indossa BC-2 correttamente, né troppo stretto né troppo allentato. Assicurati che la luce verde del fondello non sia visibile. Attiva la funzione dell'orologio «Frequenza cardiaca» e attendi la misurazione. L'orologio emetterà una vibrazione quando la misurazione sarà completata. Scorrendo verso l'alto, si accede alla statistica giornaliera e alla frequenza media.



### Ossigeno nel sangue - SpO2

Dopo aver indossato correttamente l'orologio, attiva la funzione dell'orologio «Ossigeno nel sangue» e attendi la misurazione. L'orologio emetterà una vibrazione quando la misurazione sarà completata. Scorrendo verso l'alto, si accede allo storico delle ultime 7 misurazioni.



### Notifiche

Per vedere i messaggi di testo e le info ricevute sul cellulare selezionare la funzione «Notifiche» dal menù dello smartwatch oppure semplicemente scrollando verso l'alto quando il telefono è in modalità orologio. La prima notifica che apparirà sarà quella più recente. Fai click sulla notifica per leggere le precedenti. Dall'APP è possibile scegliere le notifiche che si vogliono ricevere sullo smartwatch.



### Assistente vocale

Per accedere al servizio di assistenza vocale selezionare la funzione dal menu dello smartwatch oppure semplicemente premendo il pulsante a ore 4. Cliccando sulla sfera si attiverà il servizio.



### Chiamata Bluetooth

Dopo che l'orologio è stato associato allo smartphone, è possibile effettuare e ricevere chiamate sull'orologio. Premendo a lungo il pulsante a ore 4 si accede ai contatti frequenti. Tramite la funzione «Contatti frequenti» sull'APP del telefono è possibile salvare 10 contatti. Aprendo la funzione «Chiamata» dell'orologio è possibile comporre il numero di telefono da chiamare. La funzione «Registro chiamate» salva le ultime 10 chiamate.



### Musica

Controlla il lettore musicale dello smartphone per riprodurre la musica, cambiare la canzone e regolare il volume.



### Trova telefono

In caso di smarrimento del telefono, dal menù dello smartwatch selezionare la funzione «Trova telefono». Il telefono inizierà ad emettere un suono o a vibrare.



### Meteo

Attraverso questa funzione è possibile vedere le previsioni del tempo odierno e della settimana.



Altre funzioni del menù: salute femminile, cronometro, timer, impostazione data e ora.

## Menù breve

1. Luminosità schermo
2. Impostazioni
3. Modalità orologio Always on
4. Informazioni
5. Torcia
6. Impostazione audio chiamata e audio multimediale
7. Modalità «Non disturbare»
8. Stato batteria

## Impostazioni

Lingua, stile menù, animazione della transizione menù, modalità schermo, suono e vibrazione, misurazione battiti cardiaci, batteria, impostazione dell'ora, impostazione delle unità di misura, impostazione del tasto ad ore 4 (imposta la funzione da attivare con la pressione breve o lunga del tasto), password, QRcode per scaricare l'APP, info sistema.

Dall'APP è possibile impostare: sveglie e promemoria (promemoria di bere acqua e promemoria sedentarietà), rilevamento continuo della frequenza cardiaca, unità di misura, contatti frequenti, modalità accensione display tramite movimento del polso e intervallo di tempo, controllo fotocamera.

## Risoluzione dei problemi

### Segnale della frequenza cardiaca perso

Lo smartwatch BC-2 registra i dati della frequenza cardiaca durante l'esercizio e la vita quotidiana. A volte l'orologio potrebbe non ricevere un segnale adeguato della frequenza cardiaca. In questo caso, i dati della frequenza cardiaca mancanti verranno visualizzati attraverso una linea tratteggiata. Se non riesci a ricevere il segnale della frequenza cardiaca, devi prima verificare di indossare correttamente l'orologio. Regolalo al polso per evitare che non sia né troppo largo né troppo stretto. Dopo averlo regolato correttamente, attiva il monitoraggio della frequenza cardiaca per ottenere i dati in tempo reale. Se non sono ancora presenti dati sulla frequenza cardiaca, verificare che la funzione di monitoraggio sia stata attivata nell'APP BREIL SMARTWATCH.

### Mancata associazione orologio

Se il tuo cellulare non riesce ad essere accoppiato all'orologio, fai clic su Impostazioni -> Bluetooth sul tuo cellulare e controlla se c'è segnale da BC-2. Se è così, significa che non ci sono problemi con il segnale Bluetooth. Controlla se l'orologio è associato ad altri telefoni, altrimenti scollegalo. Gli utenti del dispositivo IOS devono fare clic su Impostazioni-Bluetooth-Dissocia questo dispositivo, quindi associarlo nuovamente. Non tentare mai di aprire, riparare o smontare questo dispositivo. Ciò invaliderà la garanzia e potrebbe comportare un rischio per la sicurezza. Se qualsiasi parte del prodotto richiede la sostituzione per qualsiasi motivo, inclusa la normale usura o rottura, contattaci.

## Clausola di esonero

1. La frequenza cardiaca e i dati sull'ossigeno nel sangue emessi da BC-2 non sono intesi come base medica o diagnostica.
2. I dati di BC-2 come la frequenza cardiaca, ecc., potrebbero non essere completamente precisi a causa di fattori quali l'interferenza con i segnali ambientali, la postura, i cambiamenti del tempo, dell'ambiente e delle condizioni fisiche.
3. L'autodiagnosi e l'autotrattamento sono pericolosi. Solo medici qualificati possono

diagnosticare e curare l'ipertensione o qualsiasi altra malattia cardiaca. Si prega di contattare il proprio medico per diagnosi professionali.

4. Non decidere di assumere farmaci o intraprendere cure sulla base dei dati forniti da BC-2. Si consiglia di fare sempre riferimento al proprio medico di fiducia per stabilire quando e quali farmaci e terapie sono necessari. Decliniamo ogni responsabilità in merito all'inesattezza dei dati di monitoraggio e le conseguenze date dall'uso improprio di dati e informazioni.

5. Consultare il proprio medico prima dell'uso se si hanno condizioni preesistenti che potrebbero essere influenzate dall'utilizzo di questo dispositivo.

## Avvertenze sulla salute

Se si dispone di un pacemaker o di un altro dispositivo elettronico interno, consultare il proprio medico prima di utilizzare il dispositivo. Il cardiofrequenzimetro da polso ottico emette luce verde e lampeggia occasionalmente.

Consultare il proprio medico se si soffre di epilessia.

Se sudi per più di due ore mentre indossi l'orologio, assicurati di pulire e asciugare il cinturino e il polso per evitare irritazioni alla pelle. Lo sfregamento e la pressione prolungati possono irritare la pelle. Si consiglia di rimuovere il cinturino per un'ora dopo un uso prolungato.

Se inizi a provare qualche disagio o irritazione della pelle al polso, rimuovere il dispositivo. Se i sintomi persistono per più di 2-3 giorni di non utilizzo del dispositivo, contattare il medico.

## Importanti istruzioni sulla sicurezza

Mantieni il tuo dispositivo pulito e asciutto. Non utilizzare detergenti abrasivi per pulire il dispositivo. Non esporre l'orologio a temperature estremamente alte o basse. Non lasciare l'orologio vicino a fonti di calore come fornelli o candele. Non utilizzare l'orologio per tuffi, immersioni, snorkeling. Una forte pressione dell'acqua causa danni al dispositivo. Non utilizzare il dispositivo in sauna o in bagno turco. Questo prodotto non è un giocattolo. Tenere il prodotto fuori dalla portata dei bambini. Le tante piccole componenti presenti nel dispositivo possono causare soffocamento se ingeriti. Smaltire questo dispositivo, la sua batteria e la sua confezione in conformità con le normative locali. Non controllare le informazioni che appaiono sul display del dispositivo durante la guida o in altre situazioni in cui le distrazioni potrebbero causare lesioni o rischi. Presta attenzione a ciò che ti circonda durante l'allenamento. Non utilizzare cavi di alimentazione, basi di ricarica o cavo dati/adattatori non approvati o non forniti nella confezione.

Il prodotto non può causare interferenze dannose, ma può ricevere interferenze che possono inficiare sulle operazioni richieste.

## Manutenzione

Pulisci regolarmente il polso e lo smartwatch, soprattutto dopo aver sudato durante l'esercizio o dopo essere stato esposto a sostanze come sapone o detergenti che potrebbero aderire al lato interno dell'orologio. Non lavare l'orologio con detergenti per la casa. Si prega di utilizzare sapone neutro, risciacquare accuratamente e pulire con un asciugamano morbido. Sebbene l'orologio sia resistente all'acqua (IP68), indossare un cinturino bagnato non fa bene alla pelle. Assicurati che la tua pelle sia asciutta prima di indossare lo smartwatch. Non portare il dispositivo a contatto con oggetti

appuntiti, poiché ciò potrebbe causare graffi e altri danni. Per i bracciali di colore chiaro, ridurre al minimo il contatto diretto con indumenti di colore scuro, poiché può verificarsi il trasferimento del colore.

## Garanzia internazionale di 2 anni

Il produttore garantisce lo smartwatch BREIL BC-2 all'acquirente originario per un periodo di due (2) anni dalla data di acquisto e garantisce l'orologio acquistato per difetti di materiale e di fabbricazione. La garanzia non pregiudica i diritti spettanti all'acquirente in materia di garanzie legali in forza della normativa vigente nel paese di acquisto. Questa garanzia non comprende logorio o alterazioni della cassa, del cinturino, del bracciale e del vetro, né danni dovuti all'acqua per scorretto utilizzo.

Questa garanzia non è valida se l'orologio risulta danneggiato a causa di incidenti, negligenza, utilizzo non adeguato a causa di altri fattori non dovuti a difetti di materiale o di fabbricazione. Il rivenditore si assume la responsabilità di qualsiasi forma di garanzia offerta al consumatore. È coperto da garanzia, per tutto il periodo della medesima, soltanto il software. Questo verrà riparato gratuitamente o l'orologio sarà sostituito se non è stato fatto uso improprio e per comprovato difetto di materiale o di costruzione.

## Richiesta di intervento

In caso di problemi contattare il nostro CUSTOMER SERVICE: [info@bindagroup.com](mailto:info@bindagroup.com) / 02 39 245 301

Importati da BINDA ITALIA Srl - C.so Sempione, 2 - 20154 Milano - P.Iva 05025890962 - [www.breil.com](http://www.breil.com)

In ottemperanza al D.Lgs. 206 – 6/9/2005, il nostro Smartwatch è conforme alla normativa Europea Reach 1907/2006, alla normativa Europea Rohs EEC 2011/65/UE e suo relativo aggiornamento EEC 2015/863/UE e alla normativa CE STANDARD.

Batteria al litio conservata in accordo con normativa UN3481 e conforme alle direttive WEE sul riciclo.





# BREIL



# BC-2

B CONNECTED  
SMARTWATCH

User manual

# Introduction

Thank you for choosing BREIL BC-2 smartwatch, the smartwatch which can help you to achieve your sport goals and support you in your daily activities.

Content in box:

- 1 BC-2 smartwatch
- 1 Additional watchband
- 1 User manual
- 1 Charging cable

All images in this manual are for illustrative purposes only. Actual product may change due to product and app software update.

## Setting Up Your BC-2.

The first step is to download and install the APP BREIL SMARTWATCH . Scan the QR code indicated here below.

Access the APP and create an account to synchronize data. The APP allows you to check data analysis every day and to personalize some functionalities. BREIL SMARTWATCH APP supports the operating system of IOS 13.0 and Android 7.1 or above, and BT 5.3.

### Connect BC-2 to your smartphone

1. Power on: when the watch is Off status, press and hold the power button for 5 seconds to turn it on.
2. Turn on the Bluetooth on your mobile phone.
3. Download APP BREIL smartwatch.



App Store: BREIL SMARTWATCH



Google Play: BREIL SMARTWATCH

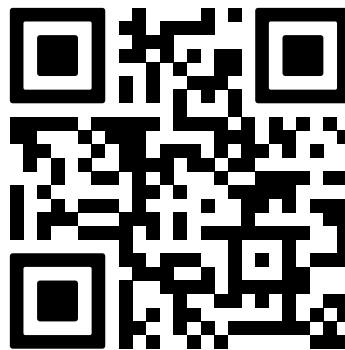

4. In the home page of the APP, press «Personal center» - «Device» menu to searching for nearby devices page. Select product BC-2 and click it to bind watch. When pairing the watch with the APP, make sure that the watch and APP can communicate with each other (synchronize data).

5. In the short menu of the watch - find «System» - «System version» to check the watch Bluetooth name. After connected successfully, shown as the icon in the watch status bar. 

Notice. If your phone is iOS system, you need to agree to pair with your phone and display your iPhone notifications. The Bluetooth menu of the phone interface displays BC-2 connected.

## Easy-pin strap

BC-2 smartwatch comes with a second strap. You can easily change it based on your look or style. Remove the strap from the watch by sliding the quick release on the strap.

## Charge your watch

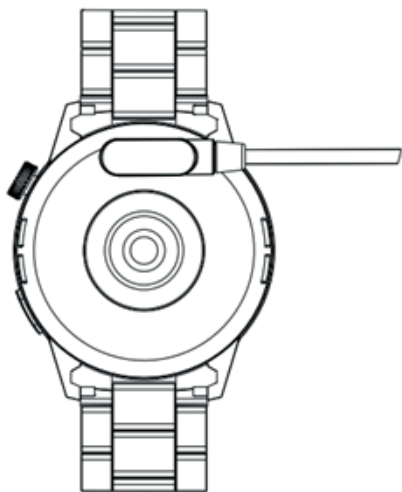

Align and attach the charging pins to the magnets gold props.

You will see the charging icon on the watch screen after 5s.

**The watch needs to be charged at least for 3 hours when it is started for the first time.** Do not expose the device to liquids, humidity or rain while charging.

Do not charge the device when it is wet, as this may cause electric shock and injury.

Please clean the charge interface before charging for fear that the remaining sweat erode gold metal contact or other risks.

## Battery warning

300 mAh/3,8v lithium battery is used in this device.

We recommend that you follow the guidelines below otherwise battery may experience a shortened life span or may present a risk of damage to the device, fire chemical burn, electrolyte leak, and /or injury.

- Do not disassemble, modify, remanufacture, puncture or damage the device or battery.
- Do not remove or attempt to remove the battery
- Do not expose the device or battery to heat sources as fire, explosion, or other hazard.

## Functions

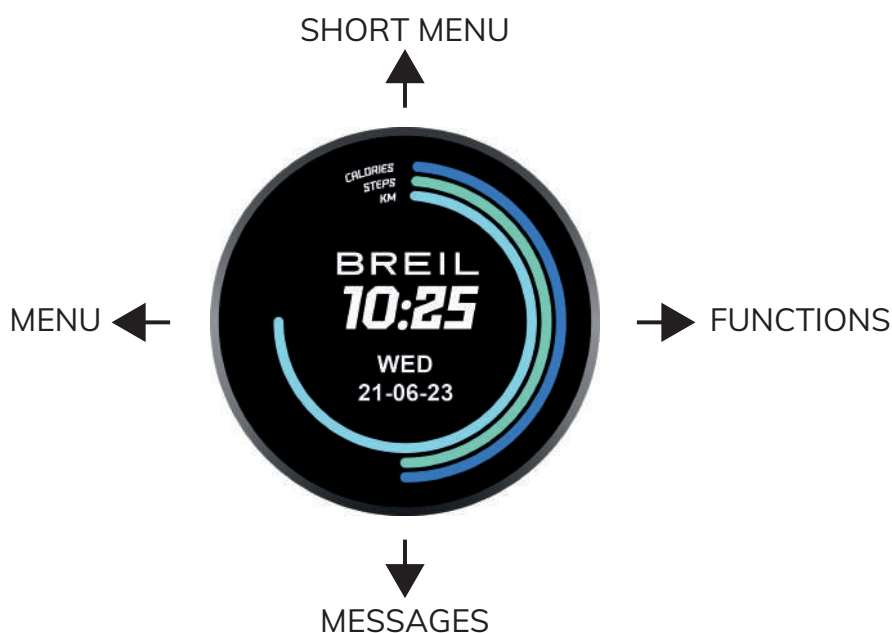

### Change watch face

Open «Setting» function from the menu of the watch -> «Screen display» -> «Change dial». Swipe to the left or right to select the dial you like. You can also choose the Menu Style from Setting function and add new display from APP.

Option 2. When the watch is in clock mode, please long press on the middle screen, swipe to the left or right to select the dial you like.

Option 3. When the watch is in clock mode, turn the push button and select the dial you like.

### Sport

The BC-2 watch supports 20 sports modes including: running, walking, climbing, cycling, basketball, tennis,...



### Sport record

If you have done any sports and saved, this function will show the information of sports records.



### Daily activity

The «Daily activity» application displays the number of steps, calories and distance of the day's exercise.

Scrolling up to see the data of the week.



### Relax

Open «Relax» function and follow the instruction of breathing and relax.



### Sleep

This feature helps you to track the quality and quantity of your sleep.

Open the «Sleep» application in the watch to see how much you've slept in the last 24 hours and during the week.



### Heart rate

Wearing BC-2 correctly, not too tight or loose, make sure no green light leak.

Open the «Heart rate» application and wait for the measurement.

The watch will vibrate when the measurement ends and the value will be displayed.

Scrolling up, to see the daily statistics and the average frequency.



### Blood oxygen - SpO2

After wearing the watch correctly, open the «Blood oxygen» application in the watch and wait for the measurement. The watch will vibrate when the measurement ends and the value will be displayed. Scrolling up, to see the last 7 measurements.



### Notifications

When connected to Bluetooth, notifications from your phone will be sent to your watch (you need to open the push switch in the APP in advance).



### Voice assistant

Tap the voice ball and speak the order to directly wake up the voice assistant function that comes with the mobile phone system otherwise push the button at 4.



### Bluetooth calling

When calling service is been associated to the phone, it's possible to make and receive calls through the watch. Through the contact function in the phone APP, 20 contacts can be saved. By opening the «Phone call» function it is possible to dial the telephone number to call.



### Music control

Control the music player of mobile phone to play the music, as well as song switching and volume adjustment.



### Find phone

When the watch is connected to the APP, the phone vibrates or rings when you click the «Find phone» icon.



### Weather forecast

The watch will show local weather information.



### Camera

Control the camera on the mobile phone to take pictures remotely. Click «Camera» on the APP, move your wrist to take a picture.

## Short menu

1. Brightness
2. Settings
3. Watch settings
4. System information
5. Light
6. Call audio and media audio
7. Do not disturb mode
8. Battery

## Settings

Language, menu style, transition animation, screen display, vibration, HR measure, battery, unit setting, time setting, button settings, password, QR code, system.

Through BREIL SMARTWATCH APP, it's possible to set up alarms, water and sedentary reminder, always on heart rate measurement, unit setting, frequent contacts, gesture control to wake up the screen.

## Troubleshooting

### Heart-rate signal missing

The BC-2 smartwatch tracks your heart rate data during your exercise and your daily life. Sometime the watch may not get a suitable heart rate signal. At this time, the missing heart rate data will appear at the dotted line.

If you can't get the heart rate signal, first you should confirm that you wear the watch correctly, adjust it to avoid being too high or too low, neither too tight or too loose on your wrist.

After adjustment, turn on real-time heart rate monitoring to get the data. If there is still no heart rate data, check if the heart rate monitoring function is turned on at BREIL SMARTWATCH APP.

### Missing connection

If your mobile cannot pair the watch, click "Settings Bluetooth" in your mobile and check if there is signal of BC-2. If yes, it means there is no problem with the Bluetooth signal. Please check if the watch is paired with other phones, please unbind it. IOS device users should click Setting - Bluetooth - ignore this device and then pair it. Never try to open, repair or disassemble this device

This will invalidate the warranty and could pose a security risk. If any part of the product requires replacement for any reason, including normal wear or tear, please contact us.

## Exemption clause

1. The Hear Rate, Blood Oxygen data output by BC-2 are not intended to be a medical or diagnostic basis.

2. Self-diagnosis and self-treatment are dangerous.

Only qualified physicians are allowed to diagnose and treat heart diseases.

Please contact your physician for more professional diagnostic opinions.

3. BC-2 smartwatch data such as heart rate, etc. may not be completely accurate due to factors such as interference with environmental signals, wearing posture, changes in the climate environment, and physical condition.

4. Do not carry out drugs and treatment on the basis of the monitoring data provided by BC-2, and should follow medical advice when medication and treatment are

required. We disclaim all responsibility for the inaccuracy of the monitoring data and the consequences misuse of data and information.

5. Consult your physician before use the device if you have any pre-existing conditions that could be affected by using this device.

## Health warnings

- If you have a pacemaker or other internal electronic device, consult your physician before using the device.
- The optical heart rate monitor emits green light and flashes occasionally. Consult your physician if you have epilepsy or are sensitive to flashing lights.
- Some users may experience skin irritation after prolonged use of the device, especially if the user has sensitive skin or allergies. If you notice any skin irritation, remove the device and give your skin time to heal.

To help prevent skin irritation, ensure the device is clean and dry, and do not overtighten the device on your wrist.

If you sweat for more than two hours while wearing your watch, be sure to clean and dry the strap and wrist to avoid skin irritation.

## Important Safety information

- Keep your device dry and clean.
- Do not use abrasive cleaners to clean the device.
- Do not leave the device exposed to heat source or in a high-temperature location, such as in the sun in an unattended vehicle, near stoves, candles or fireplaces.
- Do not use watch under the strong pressure water.
- Do not use watch when diving, snorkeling or other sports in turbulent water.
- Do not use the device in a sauna or Turkish bath.
- This product is not a toy. Always keep the product out of the reach of children. The multiple small components in the device can cause choking if swallowed.
- Contact you local waste disposal department to dispose of the device/battery in accordance with applicable local laws and regulations.
- Do not check the information that appears on the device display while driving or in other situations where distractions could cause injury or risk.
- Always be mindful of the effects of the environment and inherent risks of the activity.
- Do not use a power cable, data cable and/or power adapter that is not supplied by Breil.

The product may not cause harmful interference but may receive interference that may affect required operations.

## Maintenance

Clean your wrist and watch regularly, especially after sweating during exercise or after being exposed to substances such as soap or detergents that may adhere to the inside of the watch.

Do not wash the watch with abrasive cleaners.

Please use mild soap, rinse thoroughly and clean with a soft towel. Do not bring the device into contact with sharp objects, as this may cause scratches and other damage. For light colored wristbands, minimize direct contact with dark colored clothing as color transfer can happen. Although the watch is water resistant (IP68), wearing a wet

band is not good for the skin.

Make sure your skin is dry before putting on the smartwatch.

The watch supports waterproof and dustproof (IP68). Please follow above guidelines to maintain the waterproof and dustproof function.

Otherwise your device might be damaged.

## Two year international guarantee

The manufacturers guarantee BREIL smartwatch BC-2 for their original purchaser for a period of two (2) years starting from the purchase date and guarantees the watch against all material and manufacturing defects.

The guarantee does not affect the purchaser's rights in terms of legal guarantees ensured by the legislation in force in the country of purchase.

This guarantee does not cover wear and tear or damage to the casing, strap or glass.

This guarantee is not valid if the watch is damaged due to accidents, negligence, improper use caused by other factors not attributable to material or manufacturing defects.

The dealer assumes all responsibilities for any form of guarantee he may offer the consumer.

For the entire period of validity, the guarantee only covers software of smartwatch.

These will be repaired free of charge or the watch will be replaced at the exclusive discretion of the BREIL.

Providing that it has not been used improperly and a material or manufacturing defect has been found.

In case of replacement, BINDA ITALIA srl does not guarantee that a watch of the same model will be provided.

If this model is not available, a similar model of an equivalent value will be provided.

The guarantee of the watch lasts for two years, starting from the date of delivery.

Shipment expenses for overseas deliveries will be calculated separately.

## Service call

If a fault occurs, write an email to our CUSTOMER SERVICE: [info@bindagroup.com](mailto:info@bindagroup.com).

Imported by BINDA ITALIA Srl - C.so Sempione, 2 - 20154 Milano - P.Iva 05025890962 - [www.breil.com](http://www.breil.com)

In compliance with D.Lgs. 206 – 6/9/2005, Breil BC-2 comply with the European Reach 1907/2006, European reach Rohs EEC 2011/65/UE, EEC 2015/863/UE and with reach CE STANDARD. Lithium battery is stored in compliance with reach UN3481 and comply with WEE directives on recycling.

